

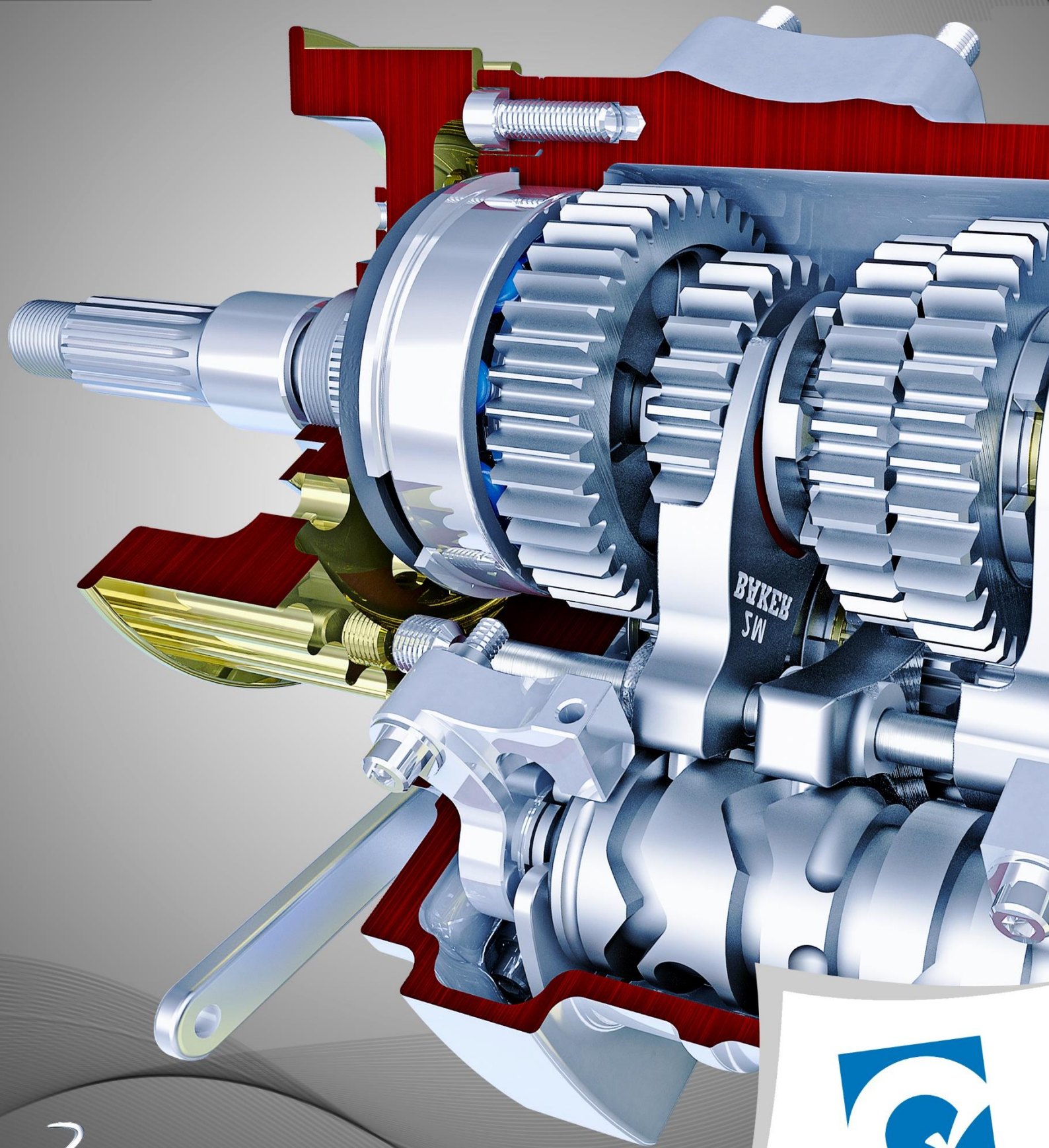

DISEÑO DE PROTOTIPOS DIGITALES CON SOLIDWORKS

BÁSICO



EJEMPLO 03: USO DE COMANDOS MEDIANTE LAS TECLAS

OBJETIVO



El objetivo principal del ejemplo es aprender a usar los comandos mediante el teclado.

PLANTEAMIENTO



En este ejemplo se agregará dos comandos nuevos al teclado.

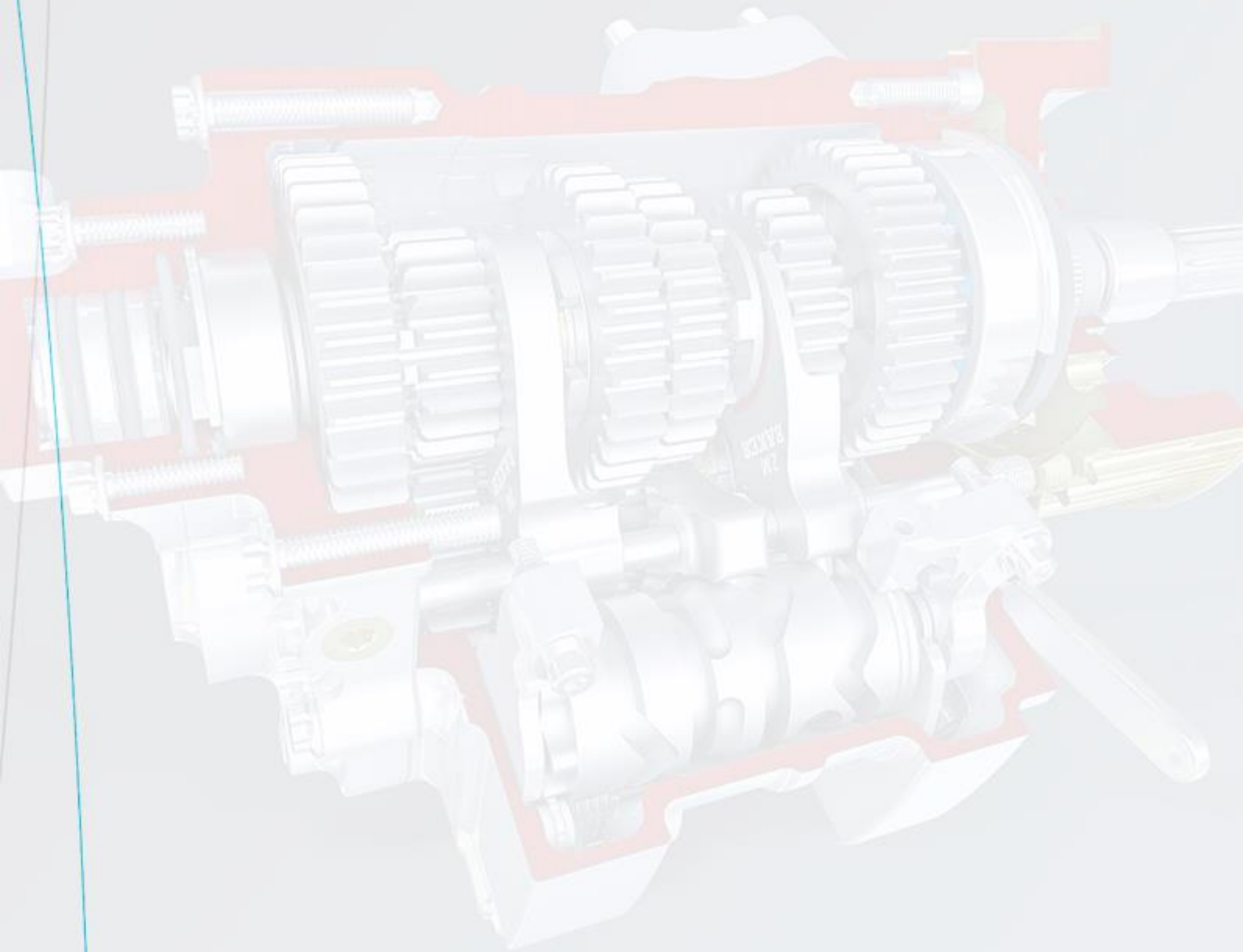

DESARROLLO

Empezar yendo a la **barra de menús**, desplegar el último ícono y seleccionar **Personalizar**.

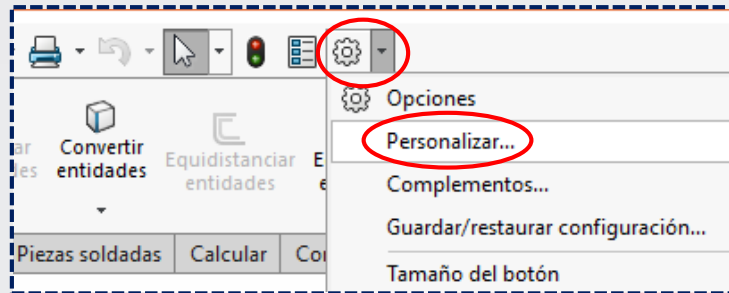

A lo que aparecerá una nueva ventana con una serie de opciones.

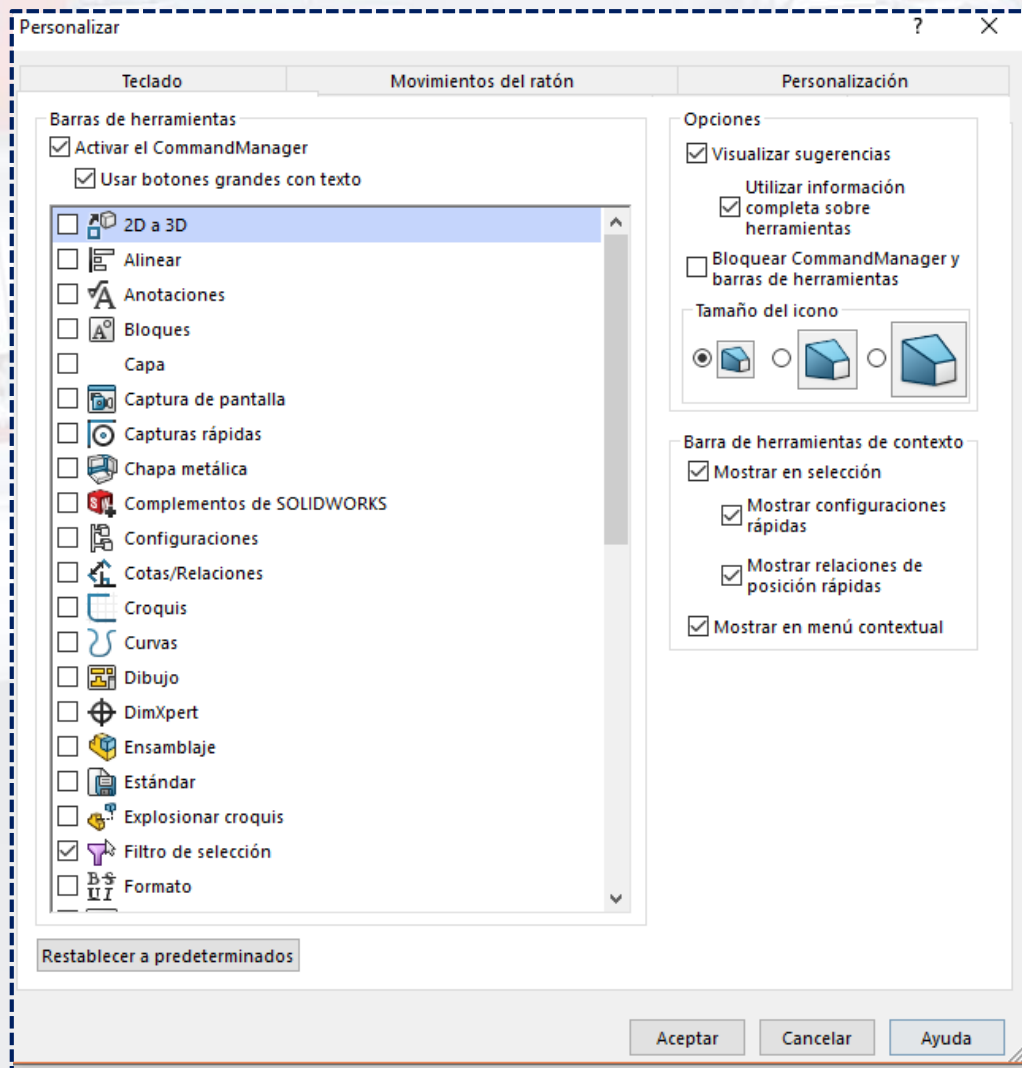

Seguidamente, ubicarse en la pestaña **Teclado**.

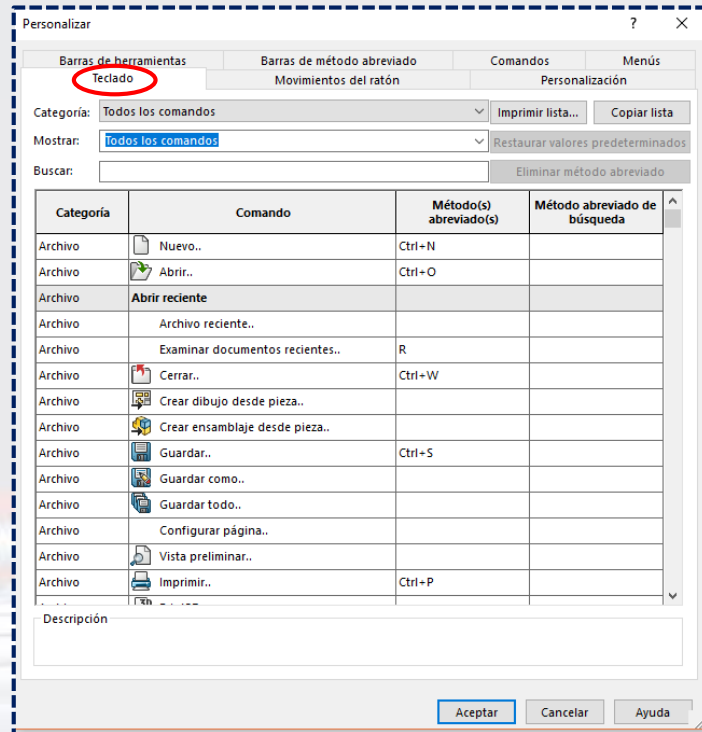

Ahora, dar clic sobre **método abreviado** y se visualizarán las teclas asignadas a él.

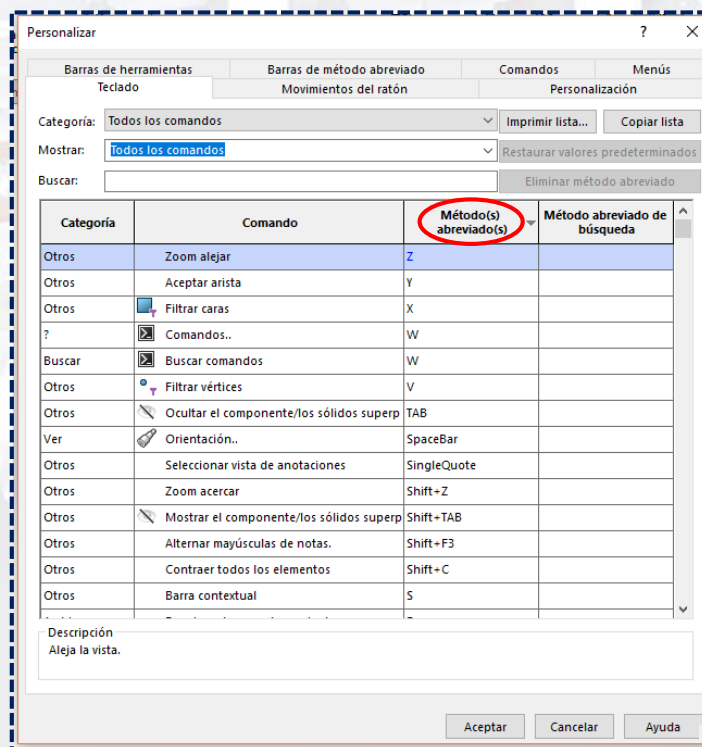

Ubicarse en **Comandos** de la columna **Comando** y seleccionar su letra en **Método abreviado**.

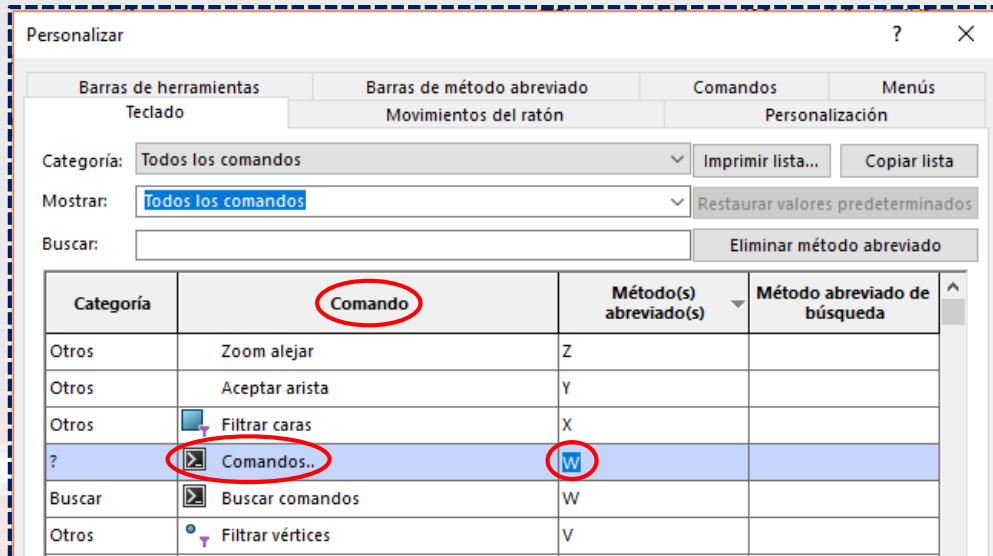

Por lo que se colocará la **letra C**.

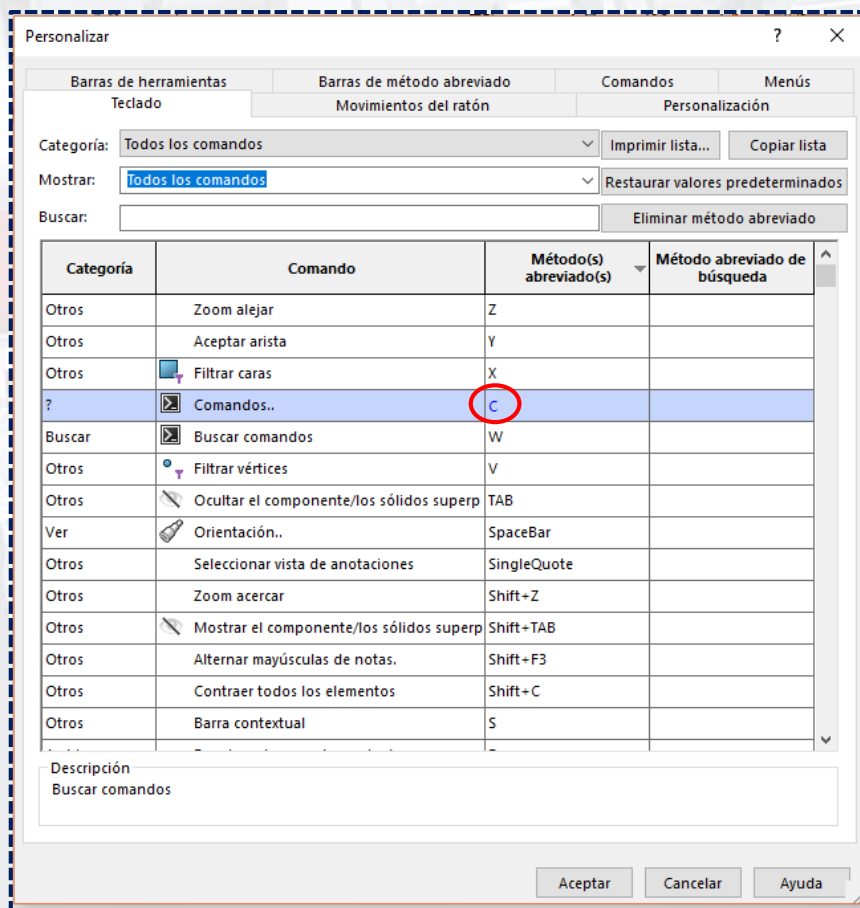

Luego, buscar **Barra contextual** y asignarle la **letra M**.

Personalizar

Barras de herramientas Barras de método abreviado Comandos Menús

Teclado Movimientos del ratón Personalización

Categoría: Todos los comandos Imprimir lista... Copiar lista

Mostrar: Todos los comandos Restaurar valores predeterminados

Buscar: Eliminar método abreviado

| Categoría | Comando | Método(s) abreviado(s) | Método abreviado de búsqueda |
|-----------|--|------------------------|------------------------------|
| Otros | Zoom alejar | Z | |
| Otros | Aceptar arista | Y | |
| Otros | Filtrar caras | X | |
| Otros | Filtrar vértices | V | |
| Otros | Ocultar el componente/los sólidos superp | TAB | |
| Ver | Orientación.. | SpaceBar | |
| Otros | Seleccionar vista de anotaciones | SingleQuote | |
| Otros | Zoom acercar | Shift+Z | |
| Otros | Mostrar el componente/los sólidos superp | Shift+TAB | |
| Otros | Alternar mayúsculas de notas. | Shift+F3 | |
| Otros | Contraer todos los elementos | Shift+C | |
| Otros | Barra contextual | M | |

Por lo que, una vez definido todo, dar **aceptar**. Al estar en la pantalla y seleccionar en el teclado la letra **C**, llevará automáticamente al panel de **Búsqueda de comandos**.

Pieza2 *

Visualizar/Eliminar relaciones Reparar croquis Capturas rápidas Croquis rápido Instant 2D Contornos de croquis sombreados Crear bloque Editar bloque

Buscador de comandos

Tipo de documento
SOLIDWORKS Part Document
SOLIDWORKS Assembly Document
SOLIDWORKS Drawing Document
Ubicaciones para la búsqueda
Local Files (100)
3D Content Central (10)

EJERCICIO 2_S5_M...
Featur...
Plano...

Y al seleccionar la **tecla M**, aparecerá la **Barra contextual**.

